

Sensor de corriente de aire / unidad de control del caudal de aire de perfiles normalizados para canales, electrónicos, sonda externa de caudal incl. brida de montaje, con salida activa / con capacidad de maniobra

Sensor de corriente de aire de perfiles normalizados para canales electrónico RHEASGARD® KHSSF con salida activa y capacidad de maniobra, carcasa para el empotrado en distribuidores o armarios de distribución con perfil de soporte de 35 mm, sonda externa de caudal incl. brida de montaje, para determinar la velocidad de la corriente (0,1...20 m/s).

El convertidor de medida reconoce automáticamente el tipo de salida necesaria y transforma las magnitudes de medida en la señal normalizada necesaria de 0-10 V o 4...20 mA (**Automatic Output Switching**).

Unidad de control del caudal de aire de perfiles normalizados para canales electrónica RHEASREG® KHSSW con salida con capacidad de maniobra, carcasa para el empotrado en distribuidores o armarios de distribución con perfil de soporte de 35 mm, sonda externa de caudal incl. brida de montaje, para determinar la velocidad de la corriente (0,1...20 m/s).

Los sensores de caudal/unidades de control de caudal son apropiados para el monitoreo o el control de caudales de aire en canales, en ventiladores y válvulas reguladoras, para supervisar humidificadores y registros de calefacción eléctricos dependientes de la corriente según DIN 57100 parte 420 o para su uso en unión con instalaciones DDC.

DATOS TÉCNICOS

Alimentación de tensión:	24 V CA/CC (±10 %) (KHSSW-W24, KHSSF-W) 230 V CA (±10 %), 50 Hz (KHSSW-W230)
Consumo de corriente:	aprox. 3 VA
Salidas:	<p>KHSSF-W 0-10 V/4...20 mA (mediante Automatic Output Switching – la unidad reconoce el tipo de salida necesaria y conmuta automáticamente a la salida U o I); contacto inversor 24 V (máx. 5 A, cos φ = 1)</p> <p>KHSSW-W24 contacto inversor 24 V (máx. 5 A, cos φ = 1)</p> <p>KHSSW-W230 contacto inversor 230 V CA (máx. 10 A, cos φ = 1)</p>
Punto de datos:	Velocidad de la corriente [m/s]
Sensor:	calorimétrico, con compensación de temperatura, protección contra rotura de sensor
Rango de medición:	0,1...20 m/s
Precisión:	0,5 m/s + 3 % MW
Estab. largo plazo:	±0,5 % del VA por año
Reproducibilidad:	±1,0 % del VA
Punto de conmutación:	1...20 m/s, valor umbral ajustable a través del potenciómetro
Histéresis de maniobra:	2,0 % del VA
Periodo de inicializ.:	< 2 min
Tiempo de reacción:	< 5 s
Puenteo de arranque:	60 s (contacto inversor conmutado o 10 V/20 mA en la salida, después de conectar la tensión de alimentación)
Indicador de servicio LED:	<p>LED amarillo apagado: punto de conmutación no alcanzado (contacto 5-6 abierto) encendido: punto de conmutación alcanzado (contacto 5-6 cerrado) intermitente: puenteo de arranque activado</p> <p>LED verde encendido: Unidad lista para el uso intermitente: error en el sensor o cable del sensor</p>
Carcasa:	material PC/ABS (UL94-V0), color gris claro, anchura 36 mm (2TE) para perfil de soporte de 35 mm, aprox. 90 x 36 x 58 mm (alto x ancho x prof.)
Sonda/sensor:	material poliamida (PA6), color blanco (soporte del sensor azul), protección contra torsión, Ø 12 mm, EL = aprox. 20-155 mm, v _{máx} = 30 m/s (aire)
Cable del sensor:	PVC LiYY, 3 hilos, KL = aprox. 2,4 m
Conexión eléctrica:	0,14-2,5 mm ² , mediante borne de tornillo
Conexión de proceso:	mediante brida de montaje incl. junta (forma parte del suministro)
Temperatura ambiente:	almacenamiento -20...+50 °C; funcionamiento 0...+60 °C
Temperatura de medio:	0...+70 °C
Hum. aire admisible:	<98 % h. r., aire sin condensación ni contaminantes
Clase de protección:	II (según EN 60 730) con UB = 230 V (KHSSW-W230) III (según EN 60 730) con UB = 24 V (KHSSW-W24, KHSSF-W)
Tipo de protección:	IP 30 (según EN 60 529) carcasa IP 20 (según EN 60 529) sensor
Normas:	conformidad CE según la directiva CEM 2014 / 30 / EU



S+S REGELTECHNIK

RHEASGARD® KHSSFxx
RHEASREG® KHSSWxx

Sensor de corriente de aire / unidad de control del caudal de aire de perfiles normalizados para canales, electrónicos, sonda externa de caudal incl. brida de montaje, con salida activa / con capacidad de maniobra



Dibujo acotado (mm)

KHSSF xx
KHSSW xx

KHSSF xx
KHSSW xx
Carcasa

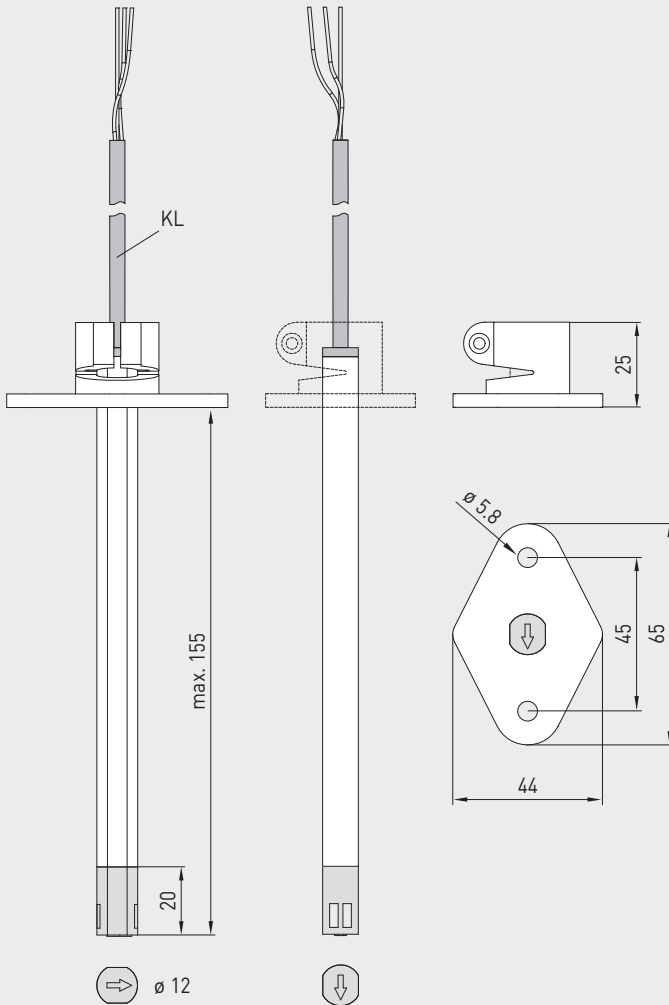
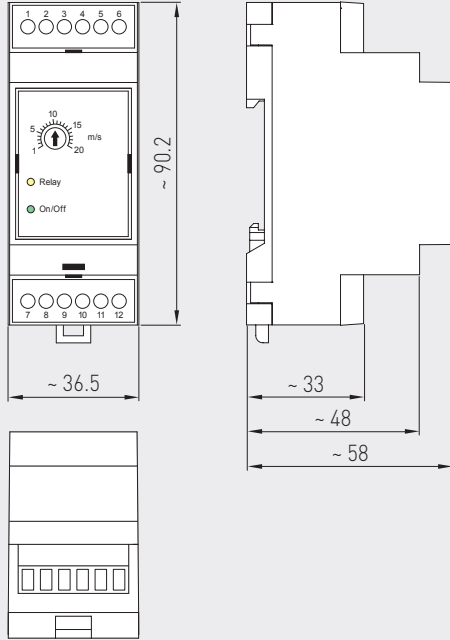

KHSSF xx
KHSSW xx
Sonda



Sensor de corriente de aire / unidad de control del caudal de aire de perfiles normalizados para canales, electrónicos, sonda externa de caudal incl. brida de montaje, con salida activa / con capacidad de maniobra

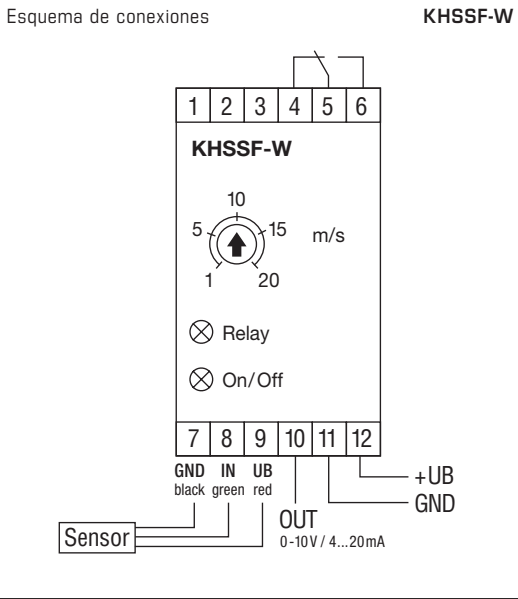

Automatic detection and switching to standard signal 0...10V or 4...20mA

AOS-PATENTED
AUTOMATIC OUTPUT SWITCHING

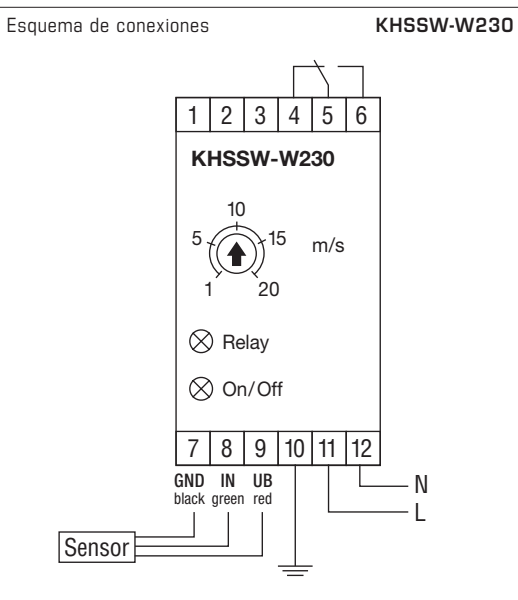
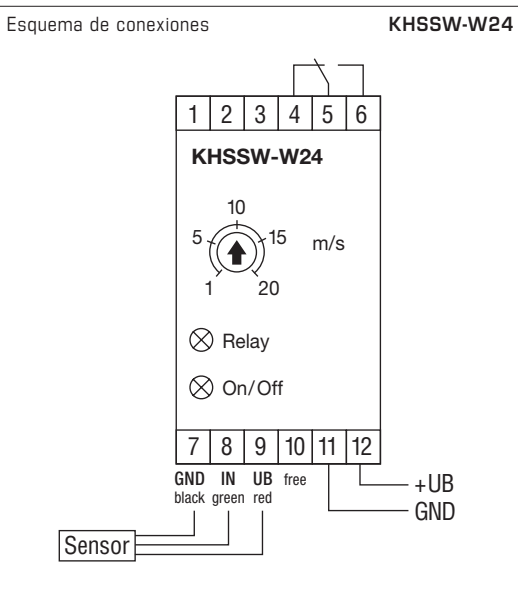



S+S REGELTECHNIK

RHEASGARD® KHSSFxx
RHEASREG® KHSSWxx

Sensor de corriente de aire / unidad de control del caudal de aire de perfiles normalizados para canales, electrónicos, sonda externa de caudal incl. brida de montaje, con salida activa / con capacidad de maniobra

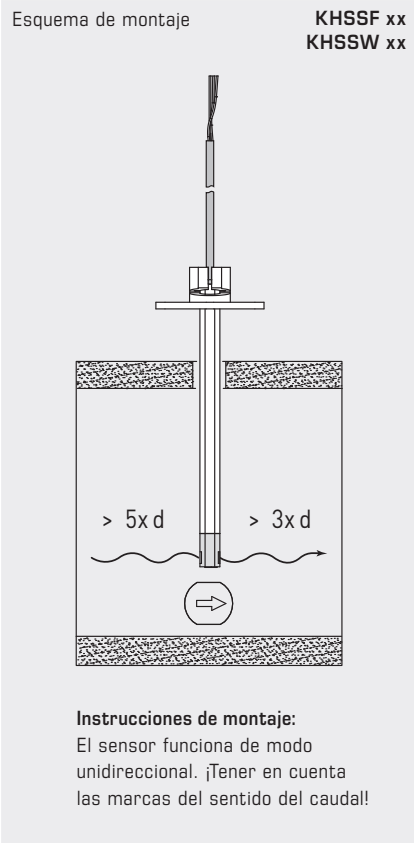

KHSSF xx
KHSSW xx
Sonda

RHEASGARD® KHSSF Sensor de corriente de aire de perfiles normalizados para canales, con salida activa y con capacidad de maniobra

RHEASREG® KHSSW Unidad de control del caudal de aire de perfiles normalizados para canales, con salida con capacidad de maniobra

Tipo / WG01	Alimentación de tensión	Salida activa	Salida con capacidad de maniobra	Ref.	Precio
KHSSF		AOS			
KHSSF-W	24V AC/DC	0-10V / 4...20mA	1 inversor	1701-5118-0102-001	352,42 €
KHSSW					
KHSSW-W24	24V AC/DC	-	1 inversor	1701-5113-0102-001	235,66 €
KHSSW-W230	230V AC	-	1 inversor	1701-5133-0102-001	235,66 €

Nota: **Contacto inversor** con reset automático (el relé se abre automáticamente si se desciende por debajo del valor umbral)

AOS (Automatic Output Switching) = interfaz analógica patentada (n.º patente DE 10 2015 015 941 B4), la unidad reconoce automáticamente el tipo de salida necesaria de 0-10 V o 4...20 mA

